

ドイツ フリッチュ社製 蛍光X線分析用試料片作製機 タブレットプレス TP-1



MADE IN GERMANY



簡単にタブレット化

容易な作業で
お望みの試料片を作製



最大250kN

強力な油圧ポンプに
よる加圧機構



圧力設定が可能

連続した作業に
効果を発揮

特長



最大250kNの圧力

装置正面に見やすいメーターを設置しました。圧力を確認しながら、作業できます。

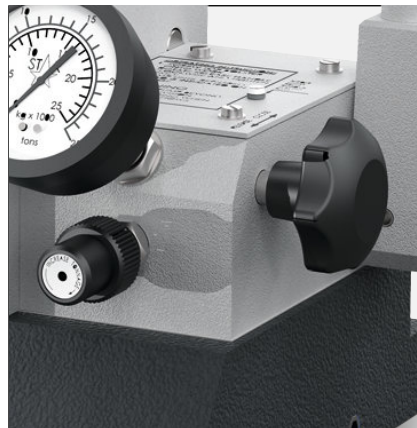

圧力が設定可能

あらかじめ圧力を設定できるので、連続した作業に効果を発揮します。



フレーム剛性

左右の厚いフレームにより、安全性を強化しつつ、透明カバーで光を通し視認性を高く設計しました。

タブレット作製例



遊星型ボールミル

タブレットプレス

仕様

最大荷重	25 t 油圧手動式
加圧範囲	10 - 250 kN
ダイス	Φ40 mm, Φ32 mm
本体重量	50 kg
寸法	W31 x D19 x H61 cm

※商品改良や仕様変更に伴い、やむを得ずに商品の一部形状や色を予告なく変更する場合がございますので、予めご了承ください。

お問い合わせ

フリッチュ・ジャパン株式会社



横浜本社 〒231-0023 横浜市中区山下町252 グランベル横浜ビル6階
TEL: 045-641-8550 / FAX: 045-641-8364
大阪営業所 〒532-0011 大阪市淀川区西中島7-2-7 大西ビル6階
TEL: 06-6390-0520 / FAX: 06-6390-0521
福岡営業所 〒819-0022 福岡市西区福重5-4-2 アザリアS姫浜403
TEL/FAX: 092-707-6131
MAIL: info@fritsch.co.jp / URL: <http://www.fritsch.co.jp>

★保守・修理対応は最寄りの営業所までお問い合わせください。